

INKBIRD

SMART SPRINKLER CONTROLLER

IIC-800-WIFI

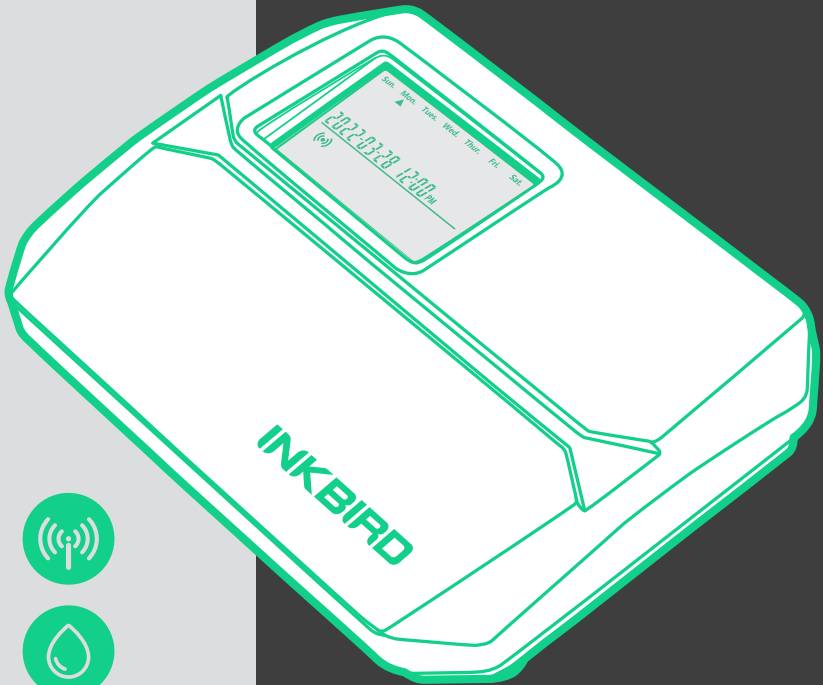

USER MANUAL

INHALT

01	Panoramica	1
02	Caratteristiche e specifiche	1
03	Diagramma del prodotto	2
04	Istruzioni per il funzionamento	3
05	Installazione	19
06	Guida alla risoluzione dei problemi	25
07	Garanzia del prodotto	25
08	Requisiti FCC	26
09	Tabella dei programmi di irrigazione	26



Panoramica

Il controller per irrigazione intelligente INKBIRD IIC-800-WIFI trasforma i tubi dell'acqua in un sistema automatico intelligente, che ti farà risparmiare tutto il tempo che ti era prima necessario per annaffiare. Questo controller dispone di una funzione Wi-Fi che consente di programmare e monitorare l'irrigazione dal telefono. Può controllare fino a 8 zone e avviare/ interrompere automaticamente l'irrigazione all'ora specifica programmata. Non ci saranno più piante secche perché ti sei dimenticato di annaffiarle. E non ci saranno più prati fradici perché hai dimenticato di chiudere l'acqua. Dotato di molteplici funzioni user-friendly, questo controller di irrigazione intelligente è un assistente ideale per aiutarti a realizzare un giardino meraviglioso.

INKBIRD

Caratteristiche e specifiche

- Nome del prodotto: controller intelligente per irrigatori
- Modello: IIC-800-WIFI
- Alimentazione: 24VAC 1A
- Schermo LCD con display retroilluminato
- Sia per interni che per esterni.
- Controllo tramite APP in connessione Wi-Fi
- Controlla fino a 8 zone di irrigazione.
- La programmazione in base alla stazione consente regolazioni dell'irrigazione separate per diverse zone per soddisfare le specifiche esigenze di ciascuna zona.
- 4 opzioni cicliche (giorni personalizzati/intervalli/giorni dispari/giorni pari) per personalizzare i programmi di irrigazione, aumentando la flessibilità nel controllo.
- 6 distinte ore di inizio per eseguire un programma più volte nello stesso giorno.
- Modalità di irrigazione manuale per irrigare una singola zona, più zone o tutte le zone alla volta.
- Memoria non volatile incorporata per salvare le impostazioni anche dopo lunghi periodi di fermo.
- 2 anni di garanzia sul prodotto

Diagramma del prodotto

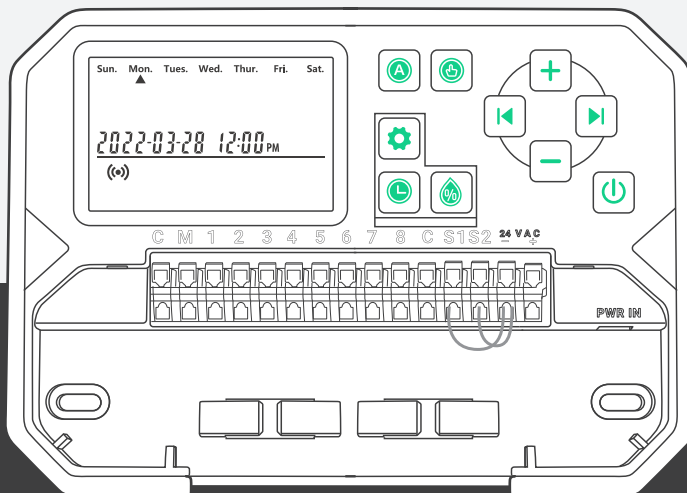

	POTENZA: accendere per accedere alla modalità di irrigazione automatica; Spegnerlo per fermare tutta l'irrigazione in corso e vietare la modalità automatica		AUTOMATICO: Irriga automaticamente in base ai programmi di irrigazione programmati
	REGOLAZIONE STAGIONALE: Estende o riduce la durata dell'irrigazione (tempo di funzionamento) di tutte le stazioni		PROGRAMMAZIONE: Personalizza i programmi di irrigazione, per determinare la frequenza con cui il timer irrigherà
	MANUALE: Irrigare immediatamente tutte le zone o una o più zone		INDIETRO: spostarsi indietro per selezionare un'opzione di programmazione o scegliere la modalità di connessione Wi-Fi
	DATA E ORA: Imposta data e ora correnti		SUCCESSIVO: andare avanti per selezionare un'opzione di programmazione o scegliere la modalità di connessione Wi-Fi
	Aumentare il valore numerico (premere a lungo per una regolazione rapida)		Diminuire il valore numerico (premere a lungo per una regolazione rapida)

Istruzioni per il funzionamento

Impostazione APP INKBIRD



Scarica l'APP

Cerca la parola chiave "INKBIRD" nell'App Store o in Google Play oppure scansiona il codice QR a sinistra per scaricare e installare l'APP.

Associa il tuo telefono

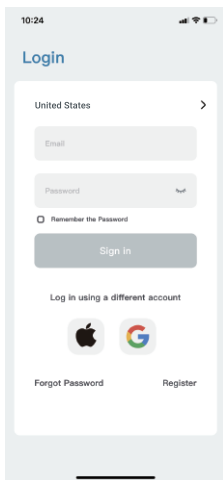

- Apri l'app per accedere all'interfaccia di accesso. Puoi accedere con il tuo ID Apple, ID Google.

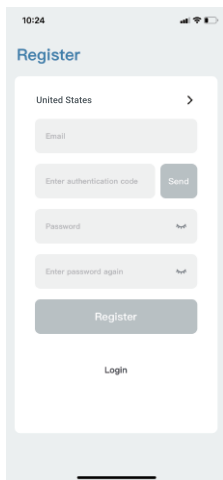

- Puoi anche fare clic su Registra e utilizzare il tuo indirizzo e-mail per registrarti.

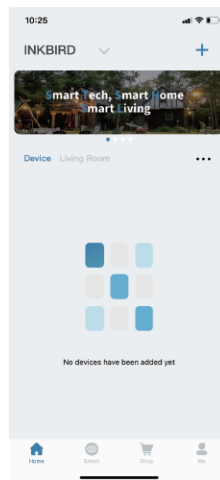

- Congratulazioni: hai creato con successo la tua casa.



- Ora puoi aggiungere il dispositivo necessario. Fai clic su "+" nell'angolo in alto a destra per aggiungere il dispositivo.

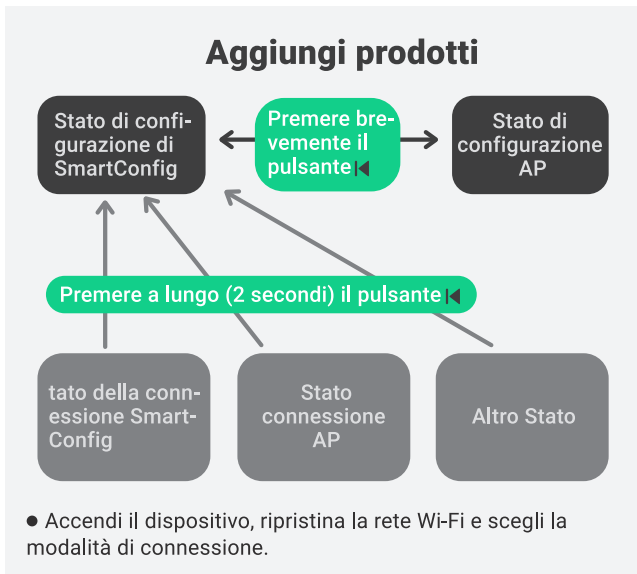

1/ Accendere il dispositivo.



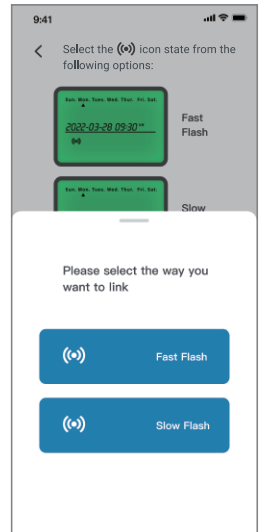
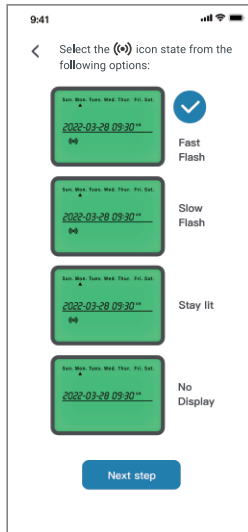
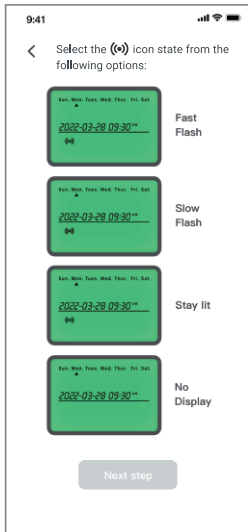

2/ Confermare e selezionare lo stato dell'icona Wi-Fi del dispositivo, quindi fare clic sul relativo simbolo sull'app.

Nota: se l'icona Wi-Fi del dispositivo è nello stato "Rimani acceso" o "Nessuna visualizzazione", fare clic sul simbolo pertinente e seguire i passaggi seguenti.

• **Fast Flash:** Tenere premuto il pulsante per 2 secondi per ripristinare la connessione Wi-Fi e assicurarsi che l'icona lampeggi velocemente (attendere circa 5 secondi dopo aver premuto il pulsante prima che lo stato cambi).

• **Lampeggio lento:** tenere premuto il pulsante per 2 secondi per ripristinare la connessione Wi-Fi. Quando l'icona lampeggia velocemente, premere nuovamente e brevemente il pulsante per passare allo stato di lampeggiamento lento (attendere circa 5 secondi dopo aver premuto il pulsante prima che lo stato cambi).

Nota: per accedere allo stato di lampeggio veloce o lento è necessario attendere circa 5 secondi dopo aver premuto il pulsante prima che lo stato cambi.



Or



3/ Modalità di connessione SmartConfig (Fast Flash)

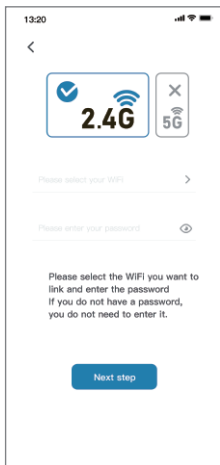

● Inserisci il tuo account Wi-Fi e la password.

Nota: questo dispositivo supporta solo una rete Wi-Fi a 2,4 GHz.

● L'abbinamento è riuscito.

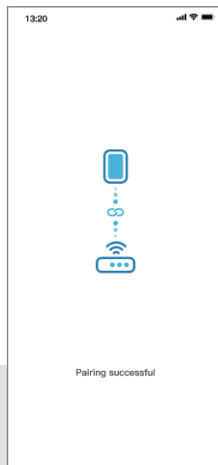
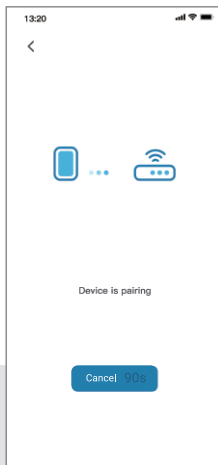

4/ Modalità di connessione AP (flash lento)

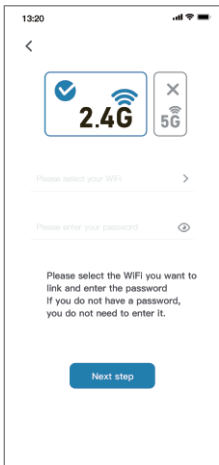

● Scegli il nome del tuo dispositivo Wi-Fi e inserisci la password prima di fare clic su "Passo successivo" per avviare la connessione.

Nota: questo dispositivo supporta solo una rete Wi-Fi a 2,4 GHz.

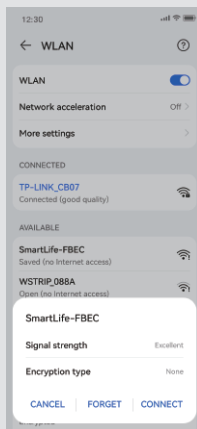
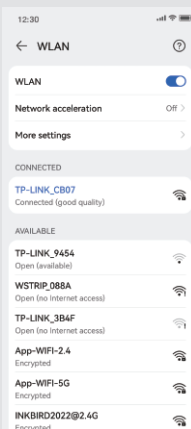
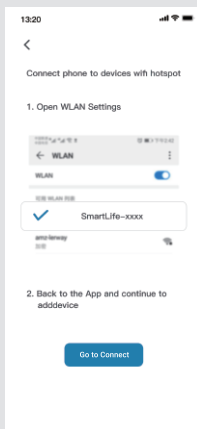

● Fare clic su "Vai a connessione" per andare alla pagina delle impostazioni WLAN del telefono, selezionare "SmartLife-xxxx" per connettersi al router prima di tornare all'interfaccia di connessione.

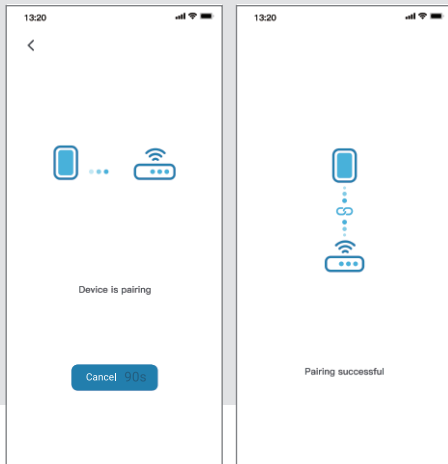

- L'associazione è riuscita.

Funzionamento funzionale su interfaccia APP

Interfaccia principale

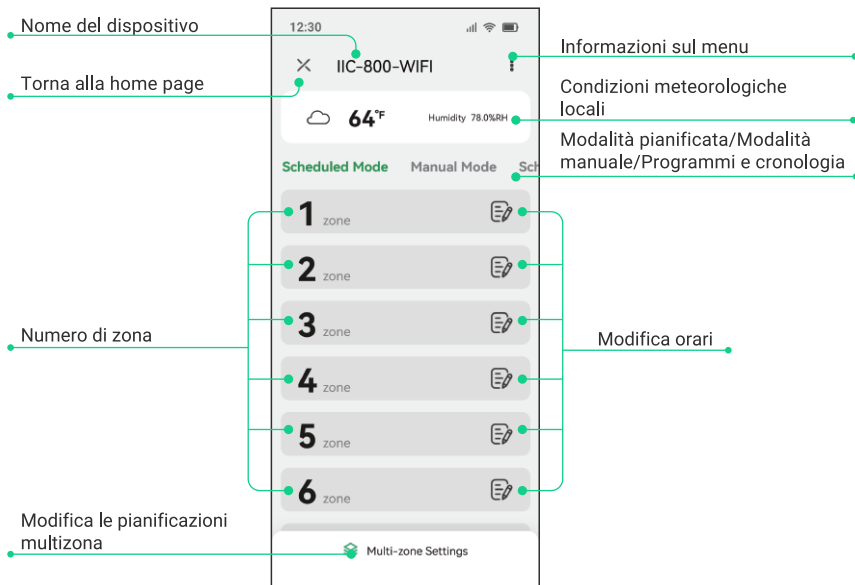

● Menu Informazioni

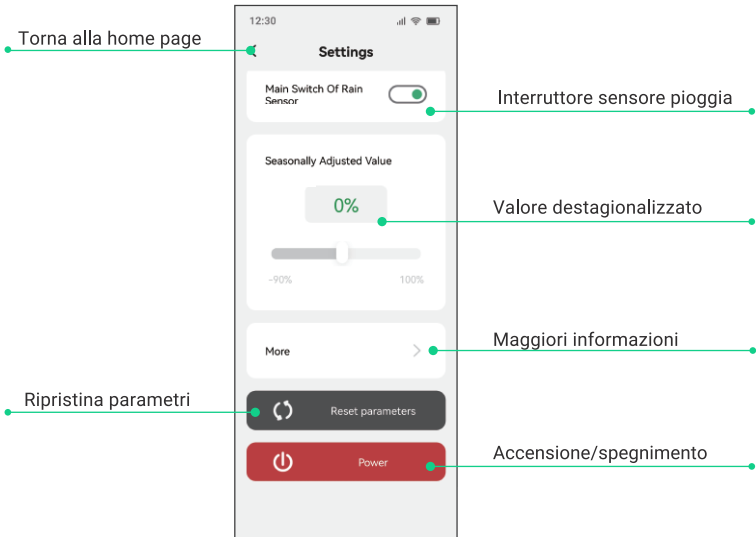

Interfaccia di irrigazione programmata

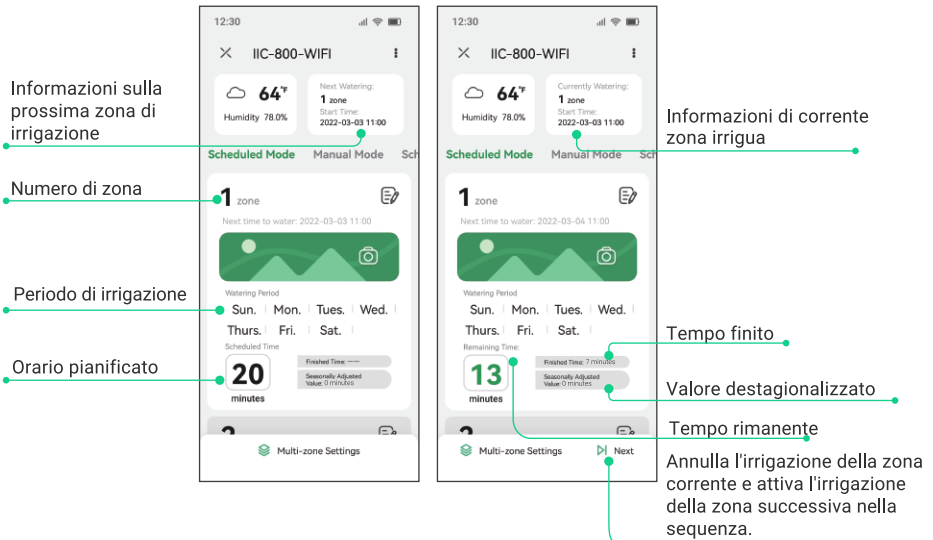

Interfaccia delle impostazioni di irrigazione programmata

Chiudere la zona

Annullare l'impostazione e ripristinare gli ultimi parametri di impostazione

Descrizione della zona, ad esempio "Giardino del cortile anteriore"

Periodo di irrigazione

Scegli di seguire o ignorare il sensore pioggia su questa zona

Tempo di irrigazione programmato

Ora di inizio

Interrompere la zona e ripristinare i dati predefiniti

12:30

Cancel Done

1 zone

Watering Period

Odd Days Even Days Customize Intervals

Sun. Mon. Tues. Wed.

Thurs. Fri. Sat.

Obey or Ignore Rain Sensor?

Obey Ignore

Scheduled irrigation time

20 minutes

the block or click minutes to set the duration time

Start Time

11:00 15:00 17:30

+

Reset

Conferma le impostazioni

Interfaccia di irrigazione manuale

- Interfaccia di zone singole o multiple

The image displays three sequential screenshots of a mobile application interface for manual irrigation control, labeled 'IIC-800-WIFI'. The interface is in 'Manual Mode' and shows two zones.

Top Screenshot: Shows the initial state for Zone 1. The 'Remaining Time' is 0 minutes. A 'Start' button is visible at the bottom right of the zone control area.

Middle Screenshot: Shows the irrigation process for Zone 1. The 'Remaining Time' is 24 minutes. A 'Start' button is highlighted with a green circle and labeled 'Inizia l'irrigazione'.

Bottom Screenshot: Shows the end of irrigation for Zone 1. The 'Remaining Time' is 24 minutes, and the 'Finished Time' is 0 minutes. A 'Next' button is visible at the bottom left, and a 'Stop' button is highlighted with a green circle and labeled 'Interrompi tutta l'irrigazione'.

Annotations on the left side of the top screenshot include:

- Numero di zona (Number of zones) pointing to '1 zone'.
- Tempo di irrigazione manuale (Manual irrigation time) pointing to the '0 minutes' remaining time display.
- Impostazioni multizona (Multi-zone settings) pointing to the 'Multi-zone Settings' icon.





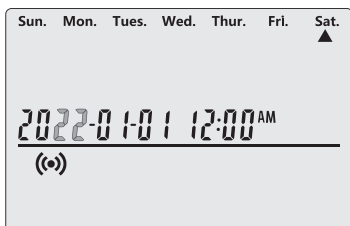

Annotations on the right side of the middle screenshot include:

- Interrompere l'irrigazione nella zona corrente ed entrare nella zona successiva (Interrupt irrigation in the current zone and enter the next zone) pointing to the 'Start' button.

Impostazioni dispositivo

Data e ora: consente di impostare l'ora, l'anno, il mese e il giorno



- Premere il pulsante  per impostare dell'ora corrente; Premere a lungo il pulsante  per 2 secondi per scegliere tra l'orologio a 12 ore e Orologio 24 ore.
- Premere il pulsante  o  per selezionare i parametri. Vedrai i caratteri selezionati lampeggiare.
- Premere il pulsante  o  per regolare il valore numerico.

● Premere il pulsante  per uscire dall'impostazione e salvare i parametri. Il dispositivo si chiuderà automaticamente e salverà le impostazioni se non viene eseguita alcuna operazione entro 60 secondi.

Nota: nel dispositivo è integrato un super condensatore capace di mantenere la data e l'ora anche durante un blackout senza installare la batteria di riserva. Può operare 10 ~ 15 giorni durante il periodo di blackout nello stato completamente carico.



● Se il dispositivo è connesso a una rete Wi-Fi, l'ora locale sarà automaticamente aggiornata sul dispositivo.

Schedulazione: Personalizza i programmi di irrigazione

- Premere il pulsante  per accedere all'impostazione dei programmi di irrigazione

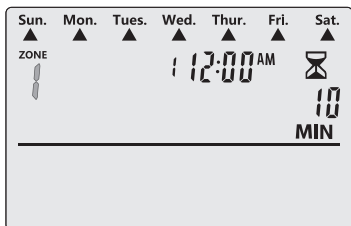
1/ Seleziona una zona



- Premere il pulsante  o  per selezionare una zona, quindi premere il pulsante  per passare all'opzione successiva.

2/ Impostare la durata dell'irrigazione

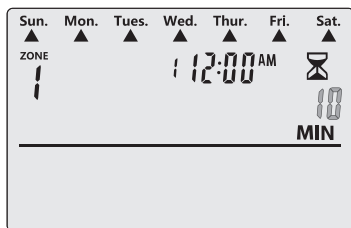

- Premere il pulsante **+** o **-** per regolare la durata dell'irrigazione, quindi premere il pulsante **▶** per passare all'opzione successiva.

3/ Impostare gli orari di inizio dell'irrigazione

Nota: è possibile impostare da 1 a 6 orari di inizio per ciascuna zona.

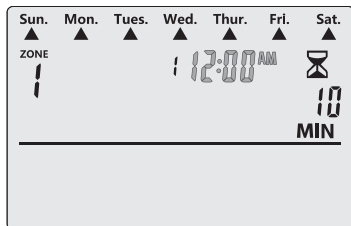

- Premere il pulsante **+** o **-** per impostare la prima ora di inizio irrigazione della zona, quindi premere il pulsante **▶** per passare all'opzione successiva. (Il tempo di inizio dell'irrigazione può aumentare o diminuire progressivamente in un'unità di 10 minuti.)
- È possibile ripetere i passaggi precedenti per impostare più orari di inizio.

Nota: quando lo schermo visualizza ":-" come ora di inizio, l'ora di inizio non è impostata, è quindi possibile premere il pulsante **▶** per andare avanti per impostare i giorni di inizio dell'irrigazione.

4/ Impostare i giorni di inizio irrigazione

- Ci sono 4 opzioni per determinare la frequenza con cui il timer irrigherà: giorni personalizzati, giorni dispari, giorni pari o un intervallo di pochi giorni.

Opzione 1: irrigare nei giorni personalizzati

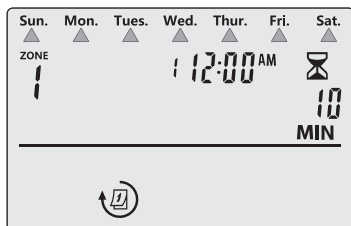

- Premere il pulsante **+** o **-** per selezionare i giorni della settimana. Vedrai i caratteri del display lampeggiare. Premere il pulsante **▶** per passare all'ulteriore impostazione.

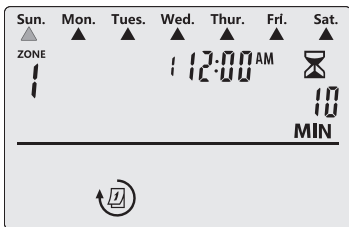

- Premere il pulsante **+** o **-** per attivare o vietare l'irrigazione nel giorno designato che lampeggia, quindi passare all'impostazione del giorno successivo. Oppure è possibile premere il pulsante **▶** per passare all'impostazione del giorno successivo.

Opzione 2: irrigare nei giorni dispari



- Premere il pulsante **+** o **-** per selezionare i numeri dispari di **1,3,5...29**. Vedrai i caratteri del display lampeggiare. In tal caso, premere il pulsante **▶** per passare all'opzione successiva.

Opzione 3: irrigare nei giorni pari



- Premere il pulsante **+** o **-** per selezionare i numeri pari **2,4,6...30**. Vedrai i caratteri del display lampeggiare. In tal caso, premere il pulsante **▶** per passare all'opzione successiva.

Opzione 4: irrigare in un intervallo di giorni specifici

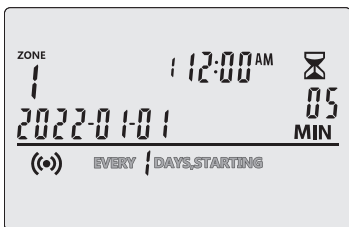

- Premere il pulsante **+** o **-** per selezionare **OGNI GIORNO A PARTIRE**. Vedrai i caratteri del display lampeggiare. In tal caso, premere il pulsante **▶** per passare all'impostazione successiva.



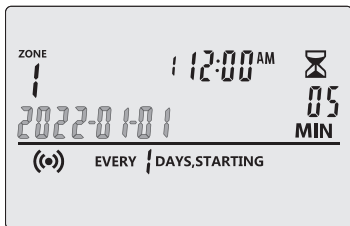

- Premere il pulsante **+** o **-** per impostare un numero di giorni per l'intervallo di tempo. Vedrai il carattere del display lampeggiare. In tal caso, premere il pulsante **▶** per passare all'impostazione successiva.



- Premere il pulsante **+** o **-** per impostare il giorno di inizio desiderato. Vedrai i caratteri del display lampeggiare. In tal caso, premere il pulsante **▶** per passare al passaggio successivo.

Ripetere i passaggi da 1 a 4 se si desidera programmare le altre 7 zone.

5/ Premere il pulsante  o il pulsante  per uscire dall'impostazione e tornare alla modalità automatica. Il dispositivo si spegnerà automaticamente e tornerà alla modalità automatica, se non viene eseguita alcuna operazione entro 10 minuti.

6/ Se si desidera abbandonare questa impostazione parametrica, è possibile premere il pulsante  per uscire e tornare alla modalità Auto. Tutti i parametri verranno ripristinati come le impostazioni precedenti.

Modalità automatica: irriga automaticamente in base ai programmi personalizzati

Premere il pulsante  per attivare la modalità automatica. È possibile monitorare il lavoro di irrigazione sullo schermo.

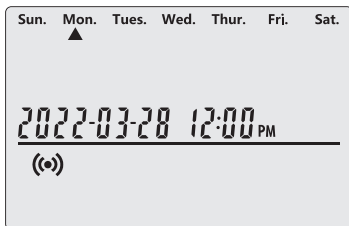

Visualizzazione in modalità automatica: lo schermo visualizza l'ora e la data correnti.

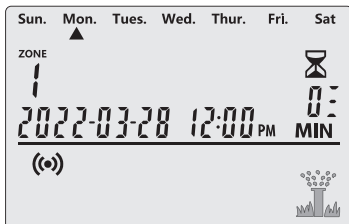

Visualizzazione del processo di irrigazione: lo schermo visualizza l'ora e la data correnti, il numero di serie della zona e il tempo di irrigazione rimanente. Vedrai lampeggiare l'icona dello spruzzatore.

- Premere il pulsante **+** o **-** per aumentare o diminuire il tempo di irrigazione rimanente.

Nota: durante il processo di irrigazione, è possibile premere il pulsante **▶** per annullare immediatamente l'irrigazione della zona corrente e attivare l'irrigazione della zona successiva nella sequenza.

Funzione di interrogazione

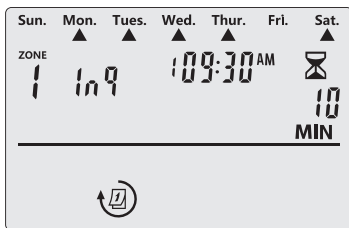

- In modalità automatica e contemporaneamente nel processo di non irrigazione, premere il pulsante **+** o **-** per accedere all'interfaccia di richiesta. Verranno visualizzati i caratteri "Inq"(richiesta) e le informazioni sugli orari di irrigazione di questa zona.



- Premere il pulsante **+** per selezionare una zona per l'interrogazione.

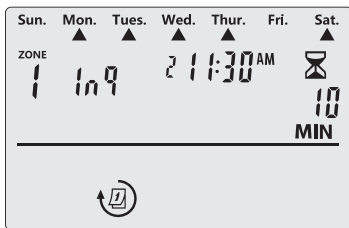



- Premere il pulsante  per controllare altri orari di inizio su questa zona.
- Premere qualsiasi altro pulsante o attendere 5 secondi di inattività per uscire dallo stato di interrogazione.

Accensione/spengimento: Accendere per accedere alla modalità automatica per irrigare in base ai programmi programmati; spegnere per annullare immediatamente tutte le irrigazioni in corso e, vietata anche l'autoirrigazione.

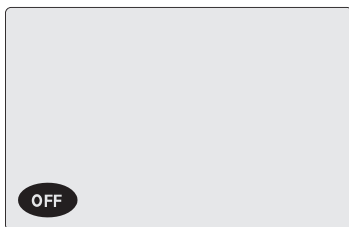
- In stato di avvio, premere il pulsante  per spegnere il dispositivo e annullare immediatamente tutte le irrigazioni in corso. Lo schermo del display visualizzerà OFF.



- In stato di spegnimento, premere il pulsante  per accenderlo. Il dispositivo entrerà in modalità automatica e monitorerà l'irrigazione.
- Ripristino impostazioni di fabbrica: in qualsiasi stato, tenere premuto il pulsante  per 5 secondi finché non viene emesso un segnale acustico per ripristinare le impostazioni di fabbrica.

Modalità manuale: avvia immediatamente l'irrigazione

Irrigazione di tutte le zone

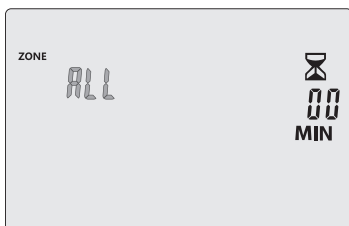

- Premere il pulsante  per entrare nella modalità di irrigazione manuale.

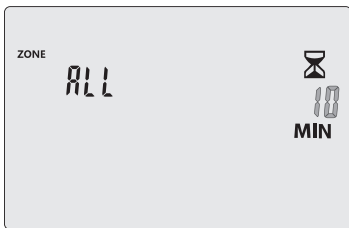

- Tutte le zone sono selezionate per impostazione predefinita. Premere il pulsante ► per passare all'opzione successiva.
- Premere il pulsante + o - per impostare la durata dell'irrigazione desiderata.
- Premere il pulsante ⏻ per uscire dall'impostazione e avviare l'irrigazione. Il dispositivo si spegnerà automaticamente e inizierà a irrigare se non viene eseguita alcuna operazione entro 60 secondi.

Irrigazione di una o più zone

- Premere il pulsante ⏻ per entrare nella modalità di irrigazione manuale.

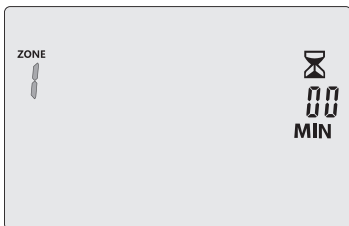

- Premere il pulsante + o - per selezionare una zona, quindi premere il pulsante ► per passare all'opzione successiva.

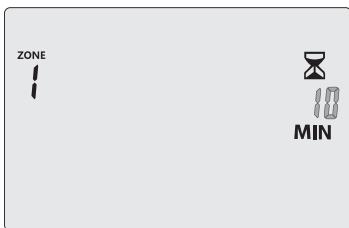

- Premere il pulsante + o - per impostare la durata dell'irrigazione desiderata.



Nota: ripetere i passaggi precedenti se si desidera impostare altre zone.

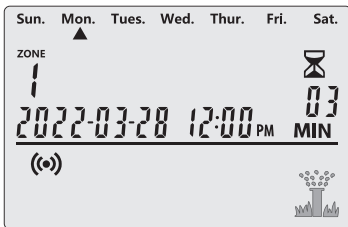

- Premere il pulsante ⏻ per uscire dall'impostazione e avviare l'irrigazione. Il dispositivo si spegnerà automaticamente e inizierà a irrigare se non viene eseguita alcuna operazione entro 60 secondi.

Visualizzazione nel processo di irrigazione manuale: lo schermo visualizza il numero di serie della zona di irrigazione corrente, il tempo rimanente e la data e l'ora correnti.



Nota:

- Durante il processo di irrigazione, se si preme il pulsante  tutta l'irrigazione verrà messa in pausa e il dispositivo entrerà in modalità di spegnimento.
- È possibile premere il pulsante  per interrompere tutta l'irrigazione e accedere alla modalità di irrigazione automatica.

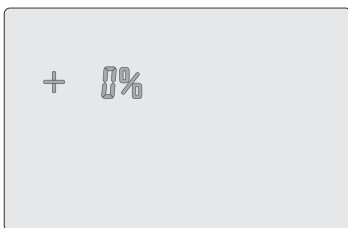

- È possibile premere il pulsante  o  per regolare il tempo di irrigazione rimanente della zona attivata in base alle proprie esigenze.
- È possibile premere il pulsante  per annullare immediatamente l'irrigazione della zona corrente e attivare l'irrigazione della zona successiva nella sequenza.

Regolazione stagionale: regola la durata dell'irrigazione di tutte le zone

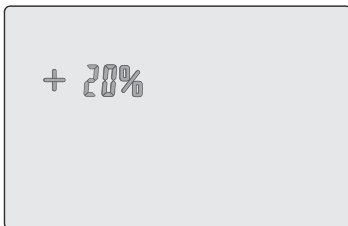

- Premere il pulsante  per entrare nell'impostazione della regolazione stagionale.





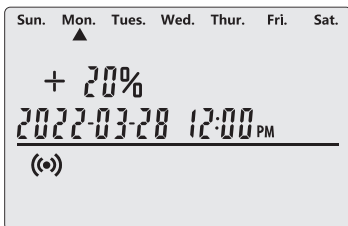

- Premere il pulsante  o  per aumentare o diminuire la durata dell'irrigazione in termini percentuali.





- Premere il pulsante  per uscire e salvare l'impostazione. Il dispositivo si chiuderà automaticamente e salverà l'impostazione se non viene eseguita alcuna operazione entro 60 secondi.

Bypass sensore pioggia: impostare il controller su SEGUI o IGNORA il sensore pioggia

a) Bypass per una o più zone

- Premere il pulsante  per accedere all'impostazione.
- Premere il pulsante  per selezionare il numero di zona desiderato.
- Premere il pulsante  per 2 secondi per alternare tra SEGUI e IGNORA.
- Viene visualizzato il simbolo  quando si seleziona IGNORA.

b) Interruttore principale del sensore pioggia

- In modalità automatica, premere il pulsante  per 2 secondi per alternare tra SEGUI e IGNORA il sensore pioggia.
- Viene visualizzato il simbolo  quando si seleziona IGNORA

Nota:

Se si seleziona IGNORA sull'interruttore principale del sensore pioggia, una o più zone ignoreranno la funzione del sensore pioggia durante l'irrigazione, indipendentemente dall'impostazione del sensore pioggia su di esse.

Installazione

Installazione del Controller

- Scegliere un luogo adatto per l'installazione in cui collegare il dispositivo a una fonte di alimentazione esterna. Assicurati che la distanza tra il dispositivo e la presa di corrente sia inferiore a 6 piedi (1,8 metri). Nel frattempo, dovresti lasciare altezze e spazio adeguati per installare i condotti del dispositivo.

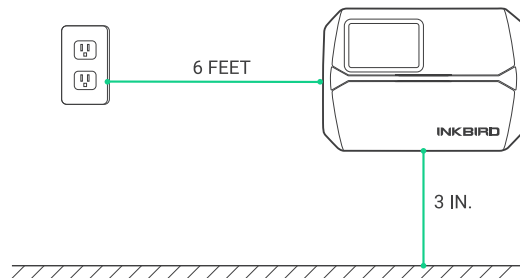

- Inserire le viti nel muro. Ci dovrebbe essere uno spazio di circa 3 mm tra la testa della vite e il muro.

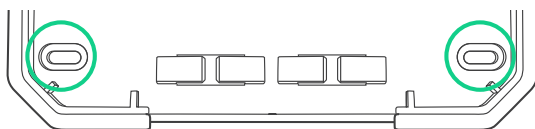
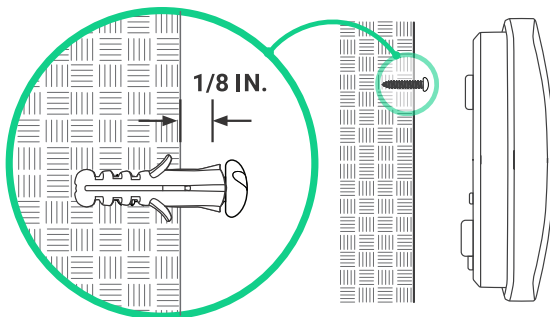
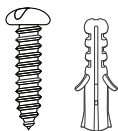

- È possibile serrare entrambi i fori sul fondo usando le viti anche se potrebbe risultare difficile smontarli in seguito.

Cablaggio

a) Collegare le valvole di zona

- Collegare l'alimentazione di ciascuna valvola di zona al terminale del controllore corrispondente al numero di stazione.
- Collegare la linea comune di ciascuna valvola alla porta comune C.

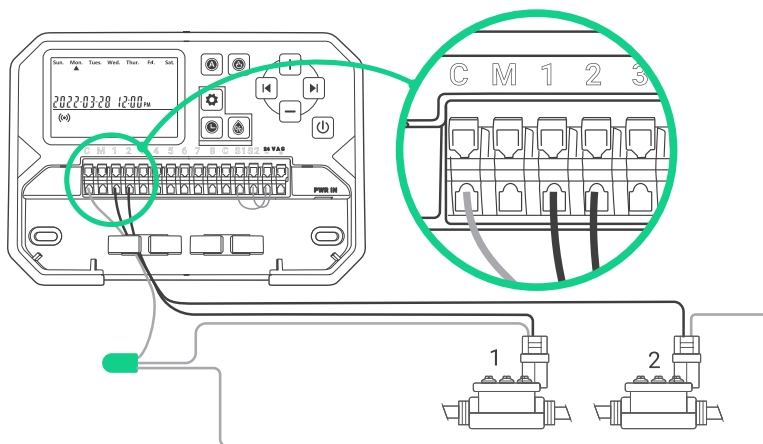

b) Collegare la valvola principale (opzionale)

Collegare opzionalmente la valvola principale o la pompa al controller.

- Collegare l'alimentazione della valvola principale o della pompa alla porta M sul terminale del controller.
- Collegare la linea comune della valvola principale o della pompa all'attacco comune C.

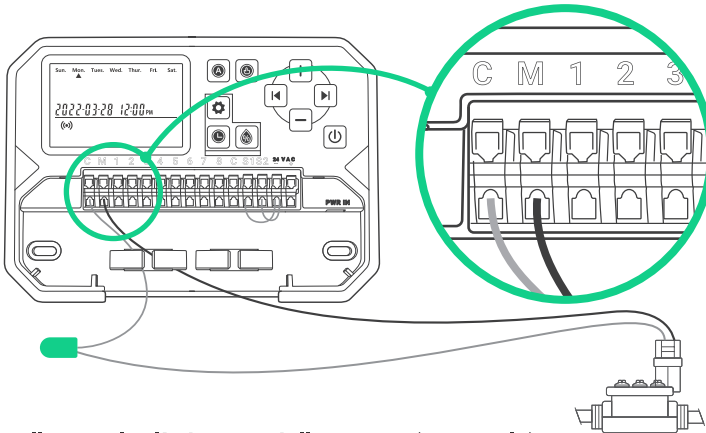

c) Collegare il relè di avvio della pompa (opzionale)

Collegare un replay di avvio della pompa al controller IIC-800-WIFI. Le pompe dell'acqua vengono utilizzate per estrarre l'acqua da pozzi o altre fonti d'acqua. Se si desidera avviare la pompa dell'acqua del controller, è necessario installare un relè di avvio della pompa.

Il collegamento del relè di avvio della pompa e del controller è lo stesso della valvola principale, ma il collegamento della fonte d'acqua è diverso.

Nota: il controller IIC-800-WIFI non fornisce l'alimentazione principale per la pompa dell'acqua.

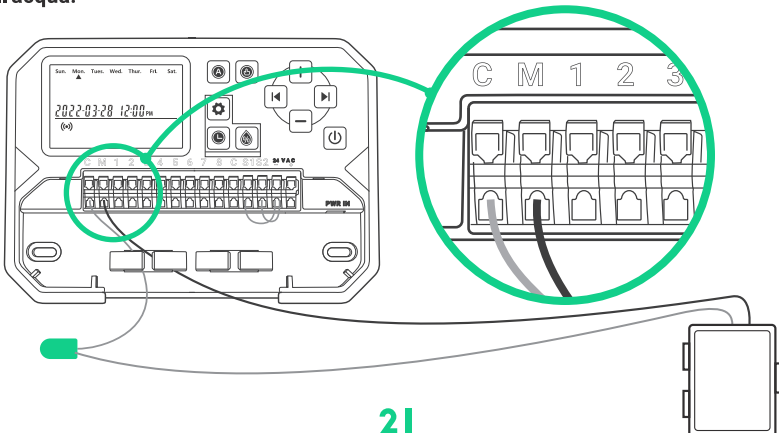

d) Collegare i sensori pioggia (opzionale)

- Rimuovere i ponticelli sulle porte 24 VAC- e S1 (o S2) del terminale. (È possibile collegare contemporaneamente due sensori pioggia.)

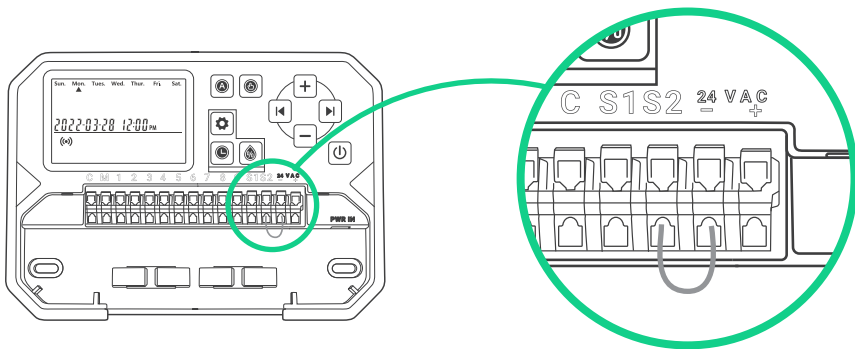

- Collegare separatamente le 2 linee del sensore pioggia alle porte 24 VAC- e S1 (o S2).

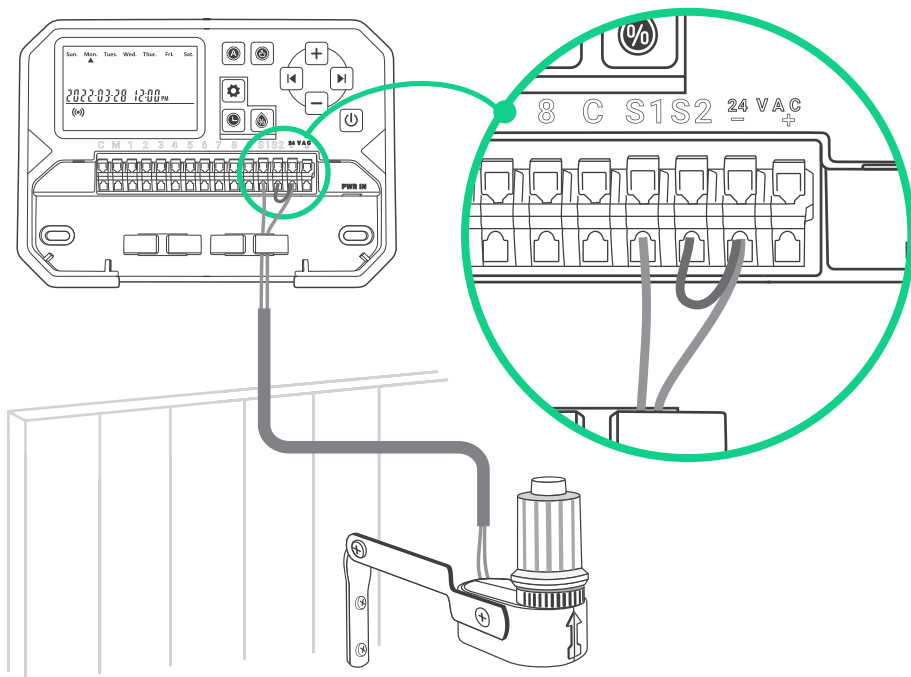

Nota:

- La porta 24 VAC è una porta comune.
- È necessario collegare la porta S1 e la porta S2 con la porta 24 VAC se non è collegato alcun sensore pioggia.

Connessioni Elettriche

- Questo dispositivo adotta adattatori che seguono la certificazione delle normative di sicurezza locali, convenienti e sicuri.
- Inserire l'estremità di uscita dell'alimentazione nella presa PWR IN del dispositivo.

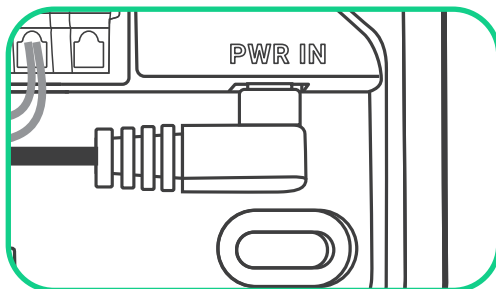

- Inserire le linee elettriche negli slot del dispositivo.

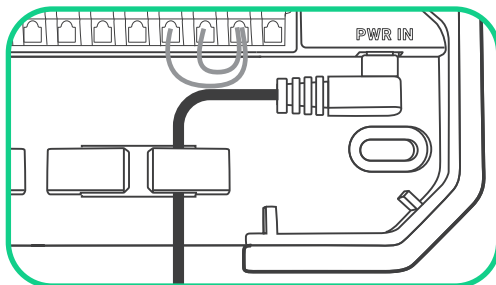

Nota:

PER FAVORE NON accendere l'alimentazione prima di aver verificato che tutte le linee elettriche siano ben collegate.

- Si prega di interrompere l'alimentazione della linea se questa è danneggiata. In tal caso, suggeriamo di utilizzare una linea elettrica sostitutiva per evitare potenziali danni.

Cablaggio

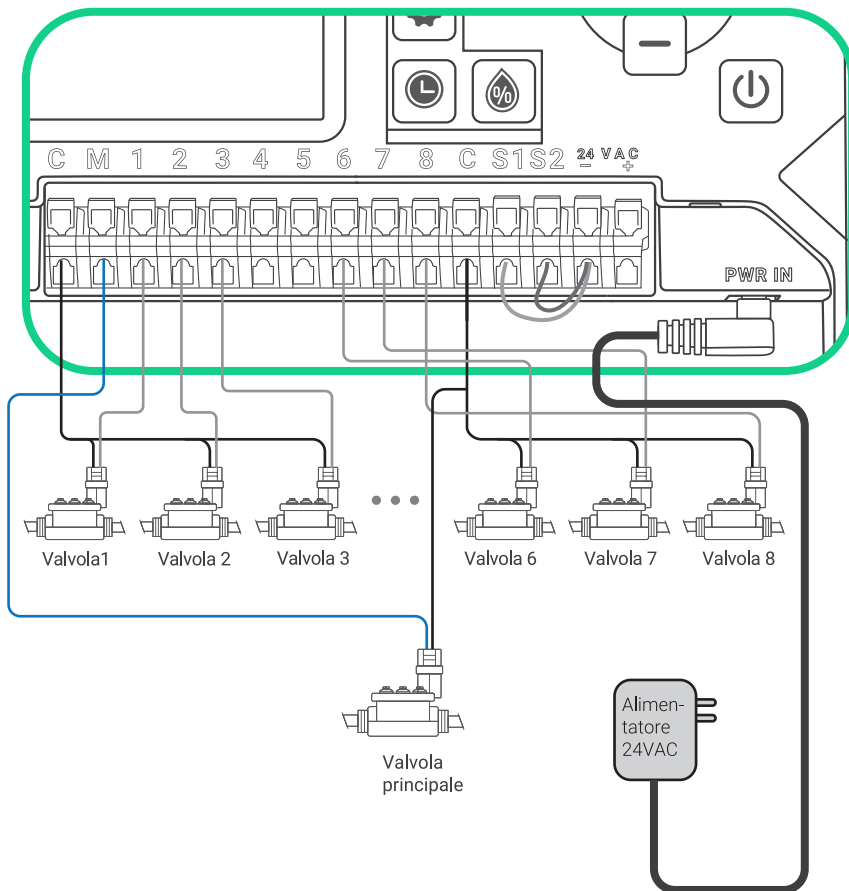

Guida alla risoluzione dei problemi

Cosa puoi fare se il sistema programmato o la modalità manuale non funzionano? Di seguito sono riportate alcune possibili ragioni e relative soluzioni di riferimento. Speriamo che siano utili. Per ulteriori domande, non esitare a contattare INKBIRD.

Guida alla risoluzione dei problemi

D: L'approvvigionamento idrico non è disponibile?

R: Confermare se la rete idrica è collegata e se tutti i tubi dell'acqua sono aperti e funzionano normalmente.

D: Le linee sono allentate o collegate in modo errato?

R: Si prega di confermare se la linea di terra e la valvola principale, o il triac, sono stabilmente collegati al controller e saldamente collegati sulla scena.

D: I cavi elettrici sono corrosi o danneggiati?

R: Installare un cavo sostitutivo se quello originale è danneggiato. È possibile installare un connettore impermeabile, se necessario.

D: Il sensore pioggia in connessione è attivato?

R: Asciugare il sensore pioggia o scollegarlo dal terminale del controller, quindi collegare le 2 porte SENS utilizzando il ponticello.

D: Il ponticello sul terminale che collegava 2 porte SENS è mancante o danneggiato?

R: Collegare 2 porte SENS sul terminale del controller con un ponticello, che è da 3 a 4 mm.

D: Quando il dispositivo visualizza "Errore di tempo" e continua a essere allarmato e l'app mostra che "L'orologio è anomalo, controllalo in tempo", il dispositivo funziona ancora normalmente?

R: Si prega di scollegare l'alimentazione e quindi ricollegare. Se il problema persiste, contattaci.

Garanzia del prodotto

Questo articolo ha una garanzia di 2 anni contro i difetti di componenti o di manodopera. Durante questo periodo, i prodotti che si rivelano difettosi saranno, a discrezione di INKBIRD, riparati o sostituiti gratuitamente.

Requisiti FCC

Cambiamenti o modifiche non espressamente approvati dalla parte responsabile della conformità potrebbero invalidare il diritto dell'utente all'uso dell'apparecchiatura. Questo dispositivo è conforme alla Parte 15 delle norme FCC. L'operazione è soggetta alle due seguenti condizioni:

- (1) questo dispositivo non può causare interferenze dannose e
- (2) questo dispositivo deve accettare qualsiasi interferenza ricevuta, comprese le interferenze che potrebbero causare un funzionamento indesiderato.

Nota: questa apparecchiatura è stata testata ed è risultata conforme ai limiti per un dispositivo digitale di Classe B, ai sensi della Parte 15 delle Norme FCC. Questi limiti sono progettati per fornire una protezione ragionevole contro le interferenze dannose in un'installazione residenziale. Questa

l'apparecchiatura genera, utilizza e può irradiare energia a radiofrequenza e, se non installata e utilizzata secondo le istruzioni, può causare interferenze dannose alle comunicazioni radio. Tuttavia, non vi è alcuna garanzia che non si verifichino interferenze in una particolare installazione. Se questa apparecchiatura causa interferenze dannose alla ricezione radiofonica o televisiva, che possono essere determinate spegnendo e riaccendendo l'apparecchiatura, l'utente è invitato a cercare di correggere l'interferenza adottando una o più delle seguenti misure:

- Riorientare o riposizionare l'antenna ricevente.
- Aumentare la separazione tra apparecchiatura e ricevitore.
- Collegare l'apparecchiatura a una presa su un circuito diverso da quello a cui è collegato il ricevitore è connesso.
- Consultare il rivenditore o un tecnico radio/TV esperto per assistenza. Questa apparecchiatura è conforme ai limiti di esposizione alle radiazioni FCC stabiliti per un ambiente non controllato. Questa apparecchiatura deve essere installata e utilizzata con una distanza minima di 20 cm tra il radiatore e il corpo. Questo trasmettitore non deve essere collocato insieme o funzionare insieme ad altre antenne o trasmettitori.

Tabella dei programmi di irrigazione

Prima di programmare il dispositivo, suggeriamo di utilizzare questa tabella dei programmi di irrigazione per organizzare il lavoro di irrigazione in ogni zona e tenerlo come riferimento.

- Assegna un nome a ciascuna zona sulla seconda colonna, es. il prato sul cortile anteriore, sul lato sinistro del cortile.
- Determinare il tempo di durata dell'irrigazione di ciascuna zona sulla terza colonna.
- Personalizzare l'orario di inizio irrigazione di ciascuna zona sulla quarta colonna (totale 6 orari di inizio programmabili per ciascuna zona).
- Selezionare i giorni ciclici di irrigazione sulla quinta colonna contrassegnando la casella di controllo. Se scegli gli intervalli, inserisci il numero da 1 a 9.

ZONA	DEFINIZIONE	DURATA TEMPO DI IRRIGAZIONE	ORARI DI INIZIO DELL'IRRIGAZIONE		GIORNI CICLICI DI IRRIGAZIONE
1		min	1 : : am/pm	2 : : am/pm	<input type="checkbox"/> Giorni della settimana: Lun. Mar. Mer. Giov. Ven. Sab. Dom.
			3 : : am/pm	4 : : am/pm	<input type="checkbox"/> giorni dispari <input type="checkbox"/> giorni pari
			5 : : am/pm	6 : : am/pm	<input type="checkbox"/> ogni ___ giorni
2		min	1 : : am/pm	2 : : am/pm	<input type="checkbox"/> Giorni della settimana: Lun. Mar. Mer. Giov. Ven. Sab. Dom.
			3 : : am/pm	4 : : am/pm	<input type="checkbox"/> giorni dispari <input type="checkbox"/> giorni pari
			5 : : am/pm	6 : : am/pm	<input type="checkbox"/> ogni ___ giorni
3		min	1 : : am/pm	2 : : am/pm	<input type="checkbox"/> Giorni della settimana: Lun. Mar. Mer. Giov. Ven. Sab. Dom.
			3 : : am/pm	4 : : am/pm	<input type="checkbox"/> giorni dispari <input type="checkbox"/> giorni pari
			5 : : am/pm	6 : : am/pm	<input type="checkbox"/> ogni ___ giorni
4		min	1 : : am/pm	2 : : am/pm	<input type="checkbox"/> Giorni della settimana: Lun. Mar. Mer. Giov. Ven. Sab. Dom.
			3 : : am/pm	4 : : am/pm	<input type="checkbox"/> giorni dispari <input type="checkbox"/> giorni pari
			5 : : am/pm	6 : : am/pm	<input type="checkbox"/> ogni ___ giorni
5		min	1 : : am/pm	2 : : am/pm	<input type="checkbox"/> Giorni della settimana: Lun. Mar. Mer. Giov. Ven. Sab. Dom.
			3 : : am/pm	4 : : am/pm	<input type="checkbox"/> giorni dispari <input type="checkbox"/> giorni pari
			5 : : am/pm	6 : : am/pm	<input type="checkbox"/> ogni ___ giorni
6		min	1 : : am/pm	2 : : am/pm	<input type="checkbox"/> Giorni della settimana: Lun. Mar. Mer. Giov. Ven. Sab. Dom.
			3 : : am/pm	4 : : am/pm	<input type="checkbox"/> giorni dispari <input type="checkbox"/> giorni pari
			5 : : am/pm	6 : : am/pm	<input type="checkbox"/> ogni ___ giorni
7		min	1 : : am/pm	2 : : am/pm	<input type="checkbox"/> Giorni della settimana: Lun. Mar. Mer. Giov. Ven. Sab. Dom.
			3 : : am/pm	4 : : am/pm	<input type="checkbox"/> giorni dispari <input type="checkbox"/> giorni pari
			5 : : am/pm	6 : : am/pm	<input type="checkbox"/> ogni ___ giorni
8		min	1 : : am/pm	2 : : am/pm	<input type="checkbox"/> Giorni della settimana: Lun. Mar. Mer. Giov. Ven. Sab. Dom.
			3 : : am/pm	4 : : am/pm	<input type="checkbox"/> giorni dispari <input type="checkbox"/> giorni pari
			5 : : am/pm	6 : : am/pm	<input type="checkbox"/> ogni ___ giorni

INKBIRD TECH.C.L.

support@inkbird.com

Factory address: 6th Floor, Building 713, Pengji Liantang Industrial Area, NO.2 Pengxing Road, Luohu District, Shenzhen, China

Office address: Room 1803, Guowei Building, NO.68 Guowei Road, Xianhu Community, Liantang, Luohu District, Shenzhen, China



V1.0

MADE IN CHINA